

HALOGEN-INFRAROT-SCHEINWERFER



Hauptmerkmale:

- Lichtleistung entsprechend einem konventionellen 500 W-Typ
- homogene Ausleuchtung von 50 bis ca. 200 m, je nach Type
- Robustes Aluminiumgehäuse mit Frontglas-Linsensystem, schwarz
- Schutzart IP66
- Gewicht 1,9 kg
- 230 V/200 W Versorgung über Netzgeräte NE-113S/NE-113T mit eingebautem Dämmerungsschalter
- Anschlußkabel 3x0,75 mm² ca 4 m

Typ	IR-500/FL730	IR-500/30°-730	IR-500/10°-730	IR-500/FL-830	IR-500/30°-830	IR-500/10°-830
EDV-Nummer	73636	73638	73637	73629	73643	73644
Stromaufnahme	230 V / 200 W					
Infrarotwellenlänge	730 nm			830 nm		
Strahlausbreitung	60°	30°	10°	60°	30°	10°
ca. Leuchtbereich	50 m	150 m	200 m	50 m	150 m	200 m
Schutzart	IP66					
Abmessungen (mm)	siehe Maßzeichnung					
Gewicht	1,9 kg					

Frontansicht/
Front view:

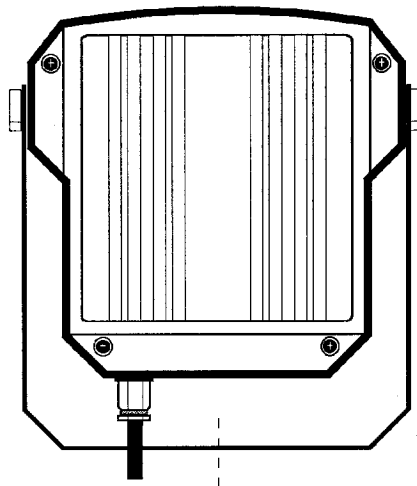

Draufsicht/
Top view:

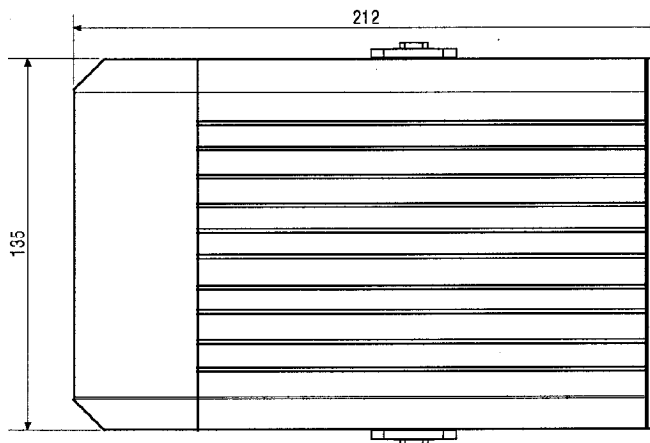

Seitenansicht/
Side view:

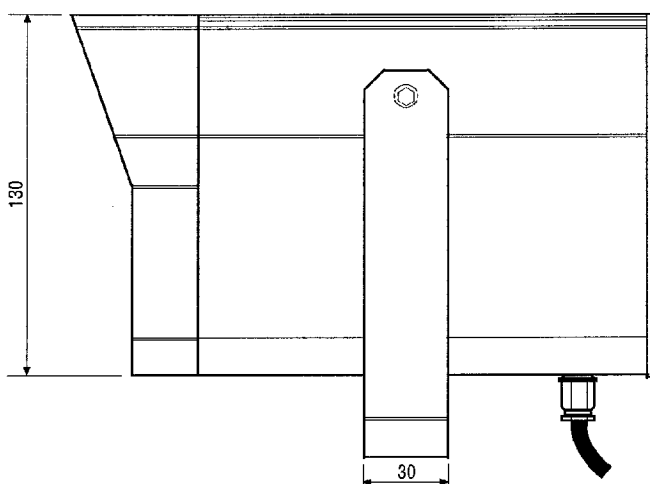

Maße/Dimensions: mm